

DRŽAVNO NATJECANJE IZ MATEMATIKE  
Poreč, 12. - 14. travnja 2018.

5. razred - rješenja

OVDJE SU DANI NEKI NAČINI RJEŠAVANJA ZADATAKA. UKOLIKO UČENIK IMA DRUGAČIJI POSTUPAK RJEŠAVANJA, ČLAN POVJERENSTVA DUŽAN JE I TAJ POSTUPAK BODOVATI I OCIJENITI NA ODGOVARAJUĆI NAČIN.

1. **Prvi način:** Grafički prikazimo udaljenosti navedenih gradova:



Ako udaljenost između Slavenskog Broda i Županje označimo sa  $x$ , onda je udaljenost Slavenskog Broda i Zagreba  $3x$  i vrijedi  $x + 3x = 256$ . Iz  $4x = 256$  izračuna se  $x = 64$ .

Udaljenost između Slavenskog Broda i Županje iznosi 64 km.

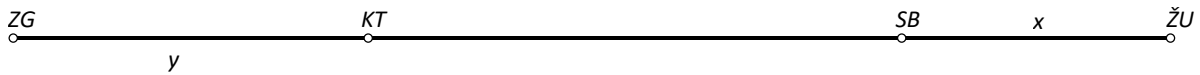

Ako udaljenost između Kutine i Zagreba označimo sa  $y$ , onda između Kutine i Županje ima  $y + 92$  i vrijedi  $y + y + 92 = 256$ . Iz  $2y = 164$  dobiva se  $y = 82$ .

Udaljenost između Kutine i Zagreba iznosi 82 km.

Konačno, udaljenost između Kutine i Slavenskog Broda je  $256 - (82 + 64) = 110$  km.

**Drugi način:** Grafički prikazimo udaljenosti navedenih gradova:



Ako udaljenost između Slavenskog Broda i Županje označimo sa  $x$ , onda je udaljenost Slavenskog Broda i Zagreba  $3x$  i vrijedi  $x + 3x = 256$ . Iz  $4x = 256$  izračuna se  $x = 64$ .

Udaljenost između Slavenskog Broda i Županje iznosi 64 km, a između Zagreba i Slavenskog Broda udaljenost je 192 km.

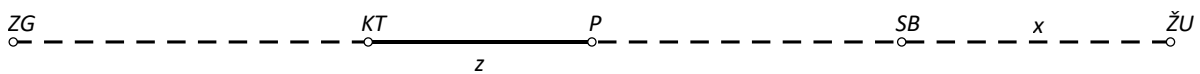

Ako je točka  $P$  točno na pola puta između Zagreba i Županje, ona je od Zagreba i Županje udaljena 128 km, a od Slavenskog Broda  $128 - 64 = 64$  km. Uz oznake kao na slici udaljenost Zagreba i Kutine iznosi  $(128 - z)$  km, a udaljenost Kutine i Županje  $(z + 128)$  km. Budući da je udaljenost Kutine i Županje 92 km veća od udaljenosti Zagreba i Kutine vrijedi  $(128 - z) + 92 = z + 128$ . Zaključuje se da je  $2z = 92$ , tj. da je  $z = 46$  km.

Konačno, udaljenost Kutine i Slavenskog Broda iznosi  $46 + 64 = 110$  km.

2. **Prvi način:**

Ako je površina kvadrata  $ABCD$   $1 \text{ dm}^2$ , onda je duljina njegove stranice  $a = 1 \text{ dm} = 10 \text{ cm}$ , a ako je površina kvadrata  $BEFG$   $64 \text{ cm}^2$ , onda je duljina njegove stranice  $b = 8 \text{ cm}$  te ako je površina kvadrata  $EHIJ$   $100 \text{ mm}^2$ , onda je duljina njegove stranice  $c = 10 \text{ mm} = 1 \text{ cm}$ .

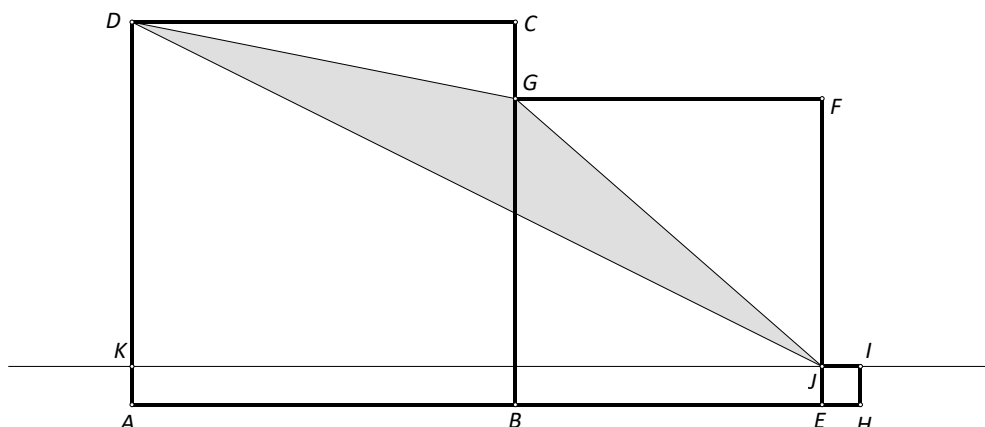

Neka je  $K$  točka na dužini  $\overline{AD}$  pri čemu je  $|AK| = 1$  cm.

$$p(DJG) = p(ABCD) + p(BEFG) - (p(AEJK) + p(KJD) + p(JFG) + p(GCD))$$

$$p(AEJK) = (a + b) \cdot c = (10 + 8) \cdot 1 = 18 \text{ cm}^2$$

$$p(KJD) = (a + b) \cdot (a - c) : 2 = (10 + 8) \cdot (10 - 1) : 2 = 18 \cdot 9 : 2 = 81 \text{ cm}^2$$

$$p(JFG) = b \cdot (b - c) : 2 = 8 \cdot (8 - 1) : 2 = 8 \cdot 7 : 2 = 28 \text{ cm}^2$$

$$p(GCD) = a \cdot (a - b) : 2 = 10 \cdot (10 - 8) : 2 = 10 \cdot 2 : 2 = 10 \text{ cm}^2$$

$$p(DJG) = p(ABCD) + p(BEFG) - (p(AEJK) + p(KJD) + p(JFG) + p(GCD))$$

$$p(DJG) = 100 + 64 - (18 + 81 + 28 + 10)$$

$$p(DJG) = 164 - 137$$

$$p(DJG) = 27 \text{ cm}^2$$

### Drugi način:

Ako je površina kvadrata  $ABCD$   $1 \text{ dm}^2$ , onda je duljina njegove stranice  $1 \text{ dm} = 10 \text{ cm}$ , a ako je površina kvadrata  $BEFG$   $64 \text{ cm}^2$ , onda je duljina njegove stranice  $8 \text{ cm}$  te ako je površina kvadrata  $EHJI$   $100 \text{ mm}^2$ , onda je duljina njegove stranice  $10 \text{ mm} = 1 \text{ cm}$ .

Neka je  $K$  točka na dužini  $\overline{AD}$  pri čemu je  $|AK| = 1$  cm.

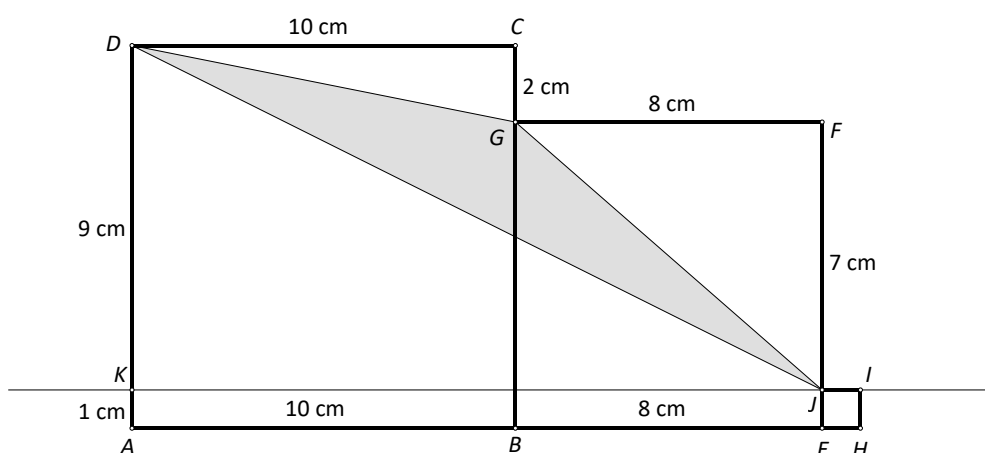

$$p(DJG) = p(ABCD) + p(BEFG) - (p(AEJK) + p(KJD) + p(JFG) + p(GCD))$$

Uvažavajući duljine stranica trokuta i četverokuta naznačenih na slici izračunava se:

$$p(AEJK) = (10 + 8) \cdot 1 = 18 \text{ cm}^2$$

$$p(KJD) = (10 + 8) \cdot 9 : 2 = 18 \cdot 9 : 2 = 81 \text{ cm}^2$$

$$p(JFG) = 8 \cdot 7 : 2 = 28 \text{ cm}^2$$

$$p(GCD) = 10 \cdot 2 : 2 = 10 \text{ cm}^2$$

Tada je:

$$p(DJG) = p(ABCD) + p(BEFG) - (p(AEJK) + p(KJD) + p(JFG) + p(GCD))$$

$$p(DJG) = 100 + 64 - (18 + 81 + 28 + 10)$$

$$p(DJG) = 164 - 137$$

$$p(DJG) = 27 \text{ cm}^2$$

- 3. Prvi način:** Plaćanje s dva bona znači da je Petra za sastojke za ručak potrošila ili 30 kn ili 35 kn ili 40 kn, a to je  $\frac{1}{5}$  ukupnog iznosa.

Za ostale dnevne potrebe dala je polovinu preostalog novca, dakle  $\frac{1}{2}$  od  $\frac{4}{5}$  što je  $\frac{2}{5}$  ukupnog iznosa.

Dakle, za ostale dnevne potrebe potrošila je dvostruko više nego za ručak, tj. 60 kn, 70 kn ili 80 kn. Kako je taj iznos plaćen s tri bona tada bi iznosi bili:

$$15 + 15 + 15 = 45$$

$$15 + 15 + 20 = 50$$

$$15 + 20 + 20 = 55$$

$$20 + 20 + 20 = 60$$

To je moguće samo ako je jedna petina svote jednaka 30 kn, a dvije petine svote 60 kuna. Stoga je ukupni iznos bonova jednak  $5 \cdot 30 \text{ kn} = 150 \text{ kn}$ .

**Drugi način:** Plaćanje s dva bona znači da je Petra za sastojke za ručak potrošila ili 30 kn ili 35 kn ili 40 kn, a to je  $\frac{1}{5}$  ukupnog iznosa. Prema tome, ukupna svota mogla je biti ili 150 kn ili 175 kn ili

200 kn. Za ostale dnevne potrebe potrošila je polovinu preostalog novca, dakle  $\frac{2}{5}$  ukupnog iznosa.

Taj iznos plaćen s tri bona što znači da je mogao iznositi  $3 \cdot 15 = 45 \text{ kn}$ ,  $2 \cdot 15 + 20 = 50 \text{ kn}$ ,

$15 + 2 \cdot 20 = 55 \text{ kn}$  ili  $3 \cdot 20 = 60 \text{ kn}$ . No,  $\frac{2}{5}$  svote ne može biti neparan broj, što znači da je za

ostale potrebe Petra potrošila 50 kn ili 60 kn. To znači da bi ukupna svota mogla biti

$$(50 : 2) \cdot 5 = 125 \text{ kn} \text{ ili } (60 : 2) \cdot 5 = 150 \text{ kn.}$$

Oba uvjeta zadovoljava samo iznos od 150 kn.

**Treći način:** Petra je ručak platila s dva bona i potrošila je  $\frac{1}{5}$  ukupne količine novca. To je mogla napraviti na sljedeće načine:

- a) Ručak je platila s dva bona od 15 kn, što iznosi 30 kn.

Ako je  $\frac{1}{5}$  količine novca 30 kn, onda je ukupno imala  $5 \cdot 30 = 150 \text{ kn}$ .

- b) Ručak je platila s jednim bonom od 15 kn i jednim od 20 kn, što iznosi 35 kn.

Ako je  $\frac{1}{5}$  količine novca 35 kn, onda je ukupno imala  $5 \cdot 35 = 175 \text{ kn}$ .

- c) Ručak je platila s dva bona od 20 kn, što iznosi 40 kn.

Ako je  $\frac{1}{5}$  količine novca 40 kn, onda je ukupno imala  $5 \cdot 40 = 200$  kn.

Polovinu preostalog novca dala je za ostale dnevne namirnice i platila ih je s tri bona. Za to je najviše mogla potrošiti  $3 \cdot 20 = 60$  kn.

U prvom slučaju, nakon što je platila ručak, ostalo joj je  $150 - 30 = 120$  kn. Polovina od 120 je 60, dakle ostale namirnice je platila s tri bona od 20 kn jer u drugom i trećem slučaju je polovina ostalog novca veća od 60 kn. ( $175 - 35 = 140$ ,  $140 : 2 = 70$  i  $200 - 40 = 160$ ,  $160 : 2 = 80$ ).

Dakle, ukupna novčana vrijednost bonova je 150 kn.

**4. Prvi način:** Označimo s  $C$  broj crvenih kuglica, sa  $\check{Z}$  broj žutih kuglica, a s  $P$  broj plavih kuglica.

Iz uvjeta zadatka vrijedi da je:

$$C + \check{Z} + P = 1500$$

$$3 \cdot C = 5 \cdot \check{Z}$$

$$2 \cdot C = 5 \cdot P$$

Peterokratnik broja crvenih kuglica jednak je peterokratniku zbroja plavih i žutih kuglica, što znači da crvenih kuglica ima isto koliko je žutih i plavih kuglica zajedno, tj.  $C = \check{Z} + P$ .

Znači da je 1500 dvostruko veći od broja crvenih kuglica, tj.  $C + C = 1500$ , odnosno  $2 \cdot C = 1500$ .

Tada je  $C = 1500 : 2$ , tj.  $C = 750$ .

Za broj žutih kuglica vrijedi  $3 \cdot 750 = 5 \cdot \check{Z}$ , a za broj plavih kuglica  $2 \cdot 750 = 5 \cdot P$ .

$$5 \cdot \check{Z} = 2250$$

$$5 \cdot P = 1500$$

$$\check{Z} = 2250 : 5$$

$$P = 1500 : 5$$

$$\check{Z} = 450$$

$$P = 300$$

U kutiji ima 300 plavih kuglica, 750 crvenih i 450 žutih kuglica.

Dvokratnik broja žutih kuglica je  $2 \cdot 450 = 900$ , što je tri puta veće od broja plavih kuglica.

**Drugi način:** Označimo s  $C$  broj crvenih, sa  $\check{Z}$  broj žutih, a s  $P$  broj plavih kuglica.

Iz uvjeta zadatka vrijedi da je  $3 \cdot C = 5 \cdot \check{Z}$  i  $2 \cdot C = 5 \cdot P$ .

Tada je  $\check{Z} = \frac{3}{5} C$  broja crvenih kuglica, odnosno  $P = \frac{2}{5} C$  broja crvenih kuglica, što znači da žute i plave

kuglice zajedno daju  $\frac{3}{5} + \frac{2}{5} = \frac{5}{5}$  broja crvenih kuglica. Dakle, žutih i plavih kuglica zajedno ima

koliko i crvenih kuglica. Budući da je ukupan broj kuglica jednak 1500, zaključujemo da polovina tog broja,  $1500 : 2 = 750$ , otpada na crvene kuglice. Žutih kuglica tada ima  $(750 : 5) \cdot 3 = 150 \cdot 3 = 450$ , a plavih  $750 - 450 = 300$ .

Dvokratnik broja žutih kuglica je  $2 \cdot 450 = 900$ , što je tri puta veće od broja plavih kuglica.

**Treći način:** Označimo s  $C$  broj crvenih kuglica, sa  $\check{Z}$  broj žutih kuglica, a s  $P$  broj plavih kuglica.

Iz uvjeta zadatka vrijedi da je:

$$3 \cdot C = 5 \cdot \check{Z}$$

$$2 \cdot C = 5 \cdot P$$

$$C + \check{Z} + P = 1500$$

To znači da je:

$$5 \cdot C + 5 \cdot \check{Z} + 5 \cdot P = 7500, \text{ odnosno } 5 \cdot C + 3 \cdot C + 2 \cdot C = 7500.$$

$$10 \cdot C = 7500$$

$$C = 750$$

Iz  $3 \cdot C = 5 \cdot \check{Z}$  dobijemo  $\check{Z} = 450$ , a iz  $2 \cdot C = 5 \cdot P$  je  $P = 300$ .

U kutiji ima 300 plavih, 750 crvenih i 450 žutih kuglica.

**5. Prvi način:** Neka je  $n = \overline{abcd}$ , gdje su  $a, b, c$  i  $d$  različite znamenke.

Broj je djeljiv brojem 5 ako je njegova znamenka jedinica 0 ili 5.

Kako je  $n$  višekratnik broja 5, znamenka  $d = 0$  ili  $d = 5$  pa je broj  $n$  oblika  $\overline{abc0}$  ili  $\overline{abc5}$ .

Broj je djeljiv brojem 9 ako je zbroj njegovih znamenaka djeljiv brojem 9.

$n$	$\overline{abc0}$	$\overline{abc5}$
Troznamenkasti broj bez tisućice je djeljiv brojem 9:	$\overline{bc0}$ $b + c = 9$ ili $b + c = 18$	$\overline{bc5}$ $b + c + 5 = 9$ ili $b + c + 5 = 18$
	$b + c = 18$ ne može biti, jer bi bilo $b = c = 9$	$b + c = 4$ ili $b + c = 13$
	$b + c = 9 \rightarrow b = 1, c = 8$ $b = 2, c = 7$ $b = 3, c = 6$ $b = 4, c = 5$ $b = 5, c = 4$ $b = 6, c = 3$ $b = 7, c = 2$ $b = 8, c = 1$	$b + c = 4 \rightarrow b = 0, c = 4$ $b = 1, c = 3$ $b = 3, c = 1$ $b = 4, c = 0$ $b + c = 13 \rightarrow b = 4, c = 9$ $b = 6, c = 7$ $b = 7, c = 6$ $b = 9, c = 4$
Troznamenkasti broj bez stotice je djeljiv brojem 11:	$\overline{ac0}$ 110, 220, ... otpadaju zbog jednakih znamenaka	$\overline{ac5}$ $b = 0, c = 4 \rightarrow \overline{a45}$ nema takvog broja djeljivog brojem 11 $b = 1, c = 3 \rightarrow \overline{a35} \rightarrow 935$ (9135) $b = 3, c = 1 \rightarrow \overline{a15} \rightarrow 715$ (7315) $b = 4, c = 0 \rightarrow \overline{a05} \rightarrow 605$ (6405) $b = 4, c = 9 \rightarrow \overline{a95} \rightarrow 495$ (4495) otpada $b = 6, c = 7 \rightarrow \overline{a75} \rightarrow 275$ (2675) $b = 7, c = 6 \rightarrow \overline{a65} \rightarrow 165$ (1765) $b = 9, c = 4 \rightarrow \overline{a45}$ nema takvog broja djeljivog brojem 11

Troznamenkasti broj bez desetice je djeljiv brojem 7:		<p>9135 → 915 nije djeljiv brojem 7  <b>7315</b> → 735 je djeljiv brojem 7          6405 → 645 nije djeljiv brojem 7          2675 → 265 nije djeljiv brojem 7  <b>1765</b> → 175 je djeljiv brojem 7</p>
---	--	---

Postoje dva četveroznamenkasta broja s traženim svojstvima, to su 7315 i 1765.

**Drugi način:** Neka je  $n = \overline{abcd}$ , gdje su  $a, b, c$  i  $d$  različite znamenke.

Broj je djeljiv brojem 5 ako je njegova znamenka jedinica 0 ili 5.

Kako je  $n$  višekratnik broja 5, znamenka  $d = 0$  ili  $d = 5$  pa je broj  $n$  oblika  $\overline{abc0}$  ili  $\overline{abc5}$ .

Kako troznamenkasti broj  $\overline{ac0}$  ili  $\overline{ac5}$  koji je ostao u zapisu nakon brisanja znamenke stotice mora biti djeljiv brojem 11, on mora biti djeljiv i brojem 55.

Troznamenkasti brojevi djeljivi brojem 55 su: 110, 165, 220, 275, 330, 385, 440, 495, 550, 605, 660, 715, 770, 825, 935 i 990. Kako znamenke traženog broja moraju biti različite, preostaju brojevi: 165, 275, 385, 495, 605, 715, 825 i 935.

Znači, četveroznamenkasti brojevi su oblika:  $\overline{1b65}$ ,  $\overline{2b75}$ ,  $\overline{3b85}$ ,  $\overline{4b95}$ ,  $\overline{6b05}$ ,  $\overline{7b15}$ ,  $\overline{8b25}$  i  $\overline{9b35}$ .

Korištenjem uvjeta da troznamenkasti broj nastao brisanjem znamenke tisućice mora biti djeljiv brojem 9, a broj je djeljiv brojem 9 ako je zbroj njegovih znamenaka djeljiv brojem 9, slijedi:

$$\overline{b65} \rightarrow b + 11 \text{ može biti } 18, \text{ odnosno } b = 7 \rightarrow 1765$$

$$\overline{b75} \rightarrow b + 12 \text{ može biti } 18, \text{ odnosno } b = 6 \rightarrow 2675$$

$$\overline{b85} \rightarrow b + 13 \text{ može biti } 18, \text{ odnosno } b = 5 \rightarrow 3585, \text{ otpada zbog dviju jednakih znamenaka}$$

$$\overline{b95} \rightarrow b + 14 \text{ može biti } 18, \text{ odnosno } b = 4 \rightarrow 4495, \text{ otpada zbog dviju jednakih znamenaka}$$

$$\overline{b05} \rightarrow b + 5 \text{ može biti } 9, \text{ odnosno } b = 4 \rightarrow 6405$$

$$\overline{b15} \rightarrow b + 6 \text{ može biti } 9, \text{ odnosno } b = 3 \rightarrow 7315$$

$$\overline{b25} \rightarrow b + 7 \text{ može biti } 9, \text{ odnosno } b = 2 \rightarrow 8225, \text{ otpada zbog dviju jednakih znamenaka}$$

$$\overline{b35} \rightarrow b + 8 \text{ može biti } 9, \text{ odnosno } b = 1 \rightarrow 9135$$

Za brojeve 1765, 2675, 6405, 7315 i 9135 treba ispitati djeljivost brojem 7 troznamenkastih brojeva nastalih brisanjem njihove znamenke desetice.

$$1765 \rightarrow 175 = 7 \cdot 25$$

$$2675 \rightarrow 265 \text{ nije djeljiv brojem } 7$$

$$6405 \rightarrow 645 \text{ nije djeljiv brojem } 7$$

$$7315 \rightarrow 735 = 7 \cdot 105$$

$$9135 \rightarrow 915 \text{ nije djeljiv brojem } 7$$

Postoje dva četveroznamenkasta broja s traženim svojstvima, to su 7315 i 1765.

DRŽAVNO NATJECANJE IZ MATEMATIKE  
Poreč, 12. - 14. travnja 2018.

6. razred - rješenja

OVDJE SU DANI NEKI NAČINI RJEŠAVANJA ZADATAKA. UKOLIKO UČENIK IMA DRUGAČIJI POSTUPAK RJEŠAVANJA, ČLAN POVJERENSTVA DUŽAN JE I TAJ POSTUPAK BODOVATI I OCIJENITI NA ODGOVARAJUĆI NAČIN.

**1. Prvi način:**

Izračunajmo Gaussovom dosjetkom zbroj u brojniku prvog razlomka:

$$2 + 4 + 6 + \dots + 2018 = 2 \cdot (1 + 2 + 3 + \dots + 1009) = 2 \cdot \frac{1010 \cdot 1009}{2} = 1010 \cdot 1009.$$

Koristeći ovaj prethodni račun možemo izračunati zbroj u nazivniku prvog razlomka:

$$\begin{aligned} 1 + 3 + 5 + \dots + 2017 &= (1 + 2 + 3 + \dots + 2018) - (2 + 4 + 6 + \dots + 2018) = \frac{2018 \cdot 2019}{2} - 1010 \cdot 1009 = \\ &= 1009 \cdot 2019 - 1009 \cdot 1010 = 1009 \cdot (2019 - 1010) = 1009 \cdot 1009. \end{aligned}$$

Uvrštavanjem u početnu jednadžbu dobit ćemo:

$$\frac{1010 \cdot 1009}{1009 \cdot 1009} = \frac{1}{x} + \frac{1}{2018}$$

$$\frac{1}{x} = \frac{1010}{1009} - \frac{1}{2018}$$

$$\frac{1}{x} = \frac{2020 - 1}{2018}$$

$$\frac{1}{x} = \frac{2019}{2018}$$

$$x = \frac{2018}{2019}$$

**Drugi način:**

Izračunajmo Gaussovom dosjetkom zbroj u brojniku prvog razlomka.

$$2 + 4 + 6 + \dots + 2018 = \frac{2020 \cdot 1009}{2} = 1010 \cdot 1009 .$$

Isto tako, Gaussovom dosjetkom izračunajmo zbroj u nazivniku prvog razlomka.

$$1 + 3 + 5 + \dots + 2017 = \frac{2018 \cdot 1009}{2} = 1009 \cdot 1009 .$$

Dalje je sve isto kao u prvom načinu rješavanja.

**2. a)** Od navedenih godina sve su imale 365 dana osim 2004. godine koja je imala 366 dana.

To je ukupno  $365 \cdot 4 + 366 = 1460 + 366 = 1826$  dana.

Imamo 2018 natjecatelja i 1826 mogućih datuma rođenja što znači da je barem dvoje učenika rođeno istog dana, mjeseca i godine.

**b)** U jednoj godini postoji (najviše) 366 mogućih datuma rođenja. Stoga prema danu i mjesecu rođenja natjecatelje možemo razvrstati u 366 grupa.

Kako je  $2018 = 5 \cdot 366 + 188$ , postoji barem jedna grupa u kojoj je najmanje 6 natjecatelja.

**(Obrazloženje:** U najgorem slučaju, ako u svakoj od 366 grupa ima po 5 natjecatelja, bilo koji od preostalih 188 natjecatelja je rođen istog dana i mjeseca kao i netko iz tih 366 grupa.)

3. Označimo s  $p$  broj kuglica plave boje u kutiji, a s  $c$  broj kuglica crvene boje u kutiji.

Prema uvjetu zadatka vrijedi:

$$\frac{1}{4}(p+c-3) = c-3,$$

i  $\frac{1}{3}(p+c-7) = c.$

Množenjem prve jednadžbe s 4 i druge s 3 dobivamo sustav:

$$p+c-3 = 4c-12,$$

$$p+c-7 = 3c.$$

Oduzimanjem druge jednadžbe od prve dobivamo:

$$4 = c - 12,$$

$$\text{odnosno } c = 16.$$

$$\text{Iz prve jednadžbe slijedi } p = 3c - 9 = 3 \cdot 16 - 9 = 48 - 9 = 39.$$

$$\text{Stoga je } n = p + c = 39 + 16 = 55.$$

4.  $\overline{abc} + 2 \cdot \overline{cba} = 100a + 10b + c + 2 \cdot (100c + 10b + a) =$   
 $= 100a + 10b + c + 200c + 20b + 2a = 102a + 30b + 201c.$

Kako je  $102 = 17 \cdot 6$ ,  $102a$  je djeljivo sa 17, pa mora biti i  $30b + 201c$  djeljivo sa 17.

$$30b + 201c = 34b - 4b + 204c - 3c = 34b + 204c - 4b - 3c = 17(2b + 12c) - (4b + 3c).$$

Kako je  $17 \cdot (2b + 12c)$  djeljivo sa 17, mora biti i  $4b + 3c$  djeljivo sa 17.

Vrijedi  $0 < 4b + 3c \leq 63$  jer su  $b$  i  $c$  znamenke,  $c \neq 0$ , pa je najveća moguća vrijednost izraza jednaka  $4 \cdot 9 + 3 \cdot 9 = 63$ .

Stoga imamo 3 moguća slučaja:

1. slučaj:

$$4b + 3c = 17$$

Jedino rješenje ovog slučaja je  $b = 2$  i  $c = 3$ , pa su traženi brojevi ( $a$  može biti bilo koja znamenka osim nule):

123, 223, 323, 423, 523, 623, 723, 823 i 923.

2. slučaj:

$$4b + 3c = 34$$

Dva su rješenja:  $b = 4$  i  $c = 6$  ili  $b = 7$  i  $c = 2$ , pa su traženi brojevi ( $a$  može biti bilo koja znamenka osim nule):

146, 246, 346, 446, 546, 646, 746, 846 i 946, odnosno 172, 272, 372, 472, 572, 672, 772, 872 i 972.

3. slučaj:

$$4b + 3c = 51$$

Dva su rješenja:  $b = 6$  i  $c = 9$  ili  $b = 9$  i  $c = 5$ , pa su traženi brojevi ( $a$  može biti bilo koja znamenka osim nule):

169, 269, 369, 469, 569, 669, 769, 869 i 969, odnosno 195, 295, 395, 495, 595, 695, 795, 895 i 995.



5. U trokutu  $\triangle ABC$  označimo točku  $D$  i dužine  $\overline{AD}$ ,  $\overline{BD}$  i  $\overline{CD}$ .

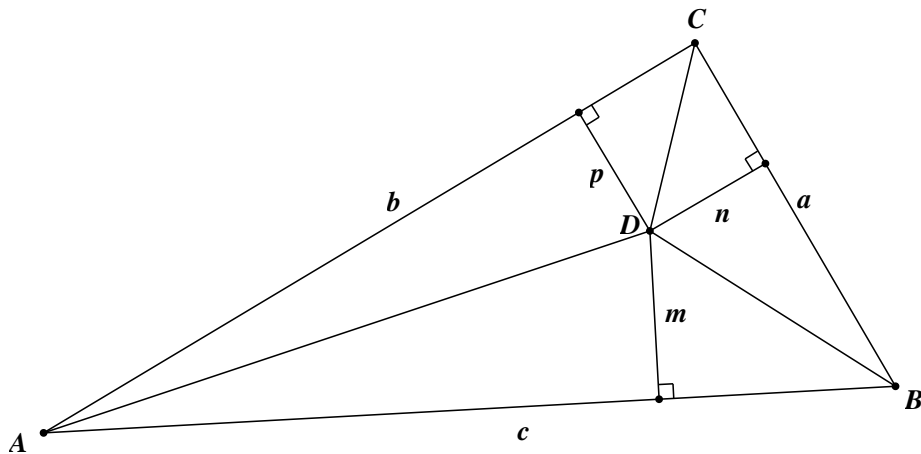

Duljina visine trokuta  $\triangle ABD$  na  $\overline{AB}$  je  $m$ ,  
 duljina visine trokuta  $\triangle BCD$  na  $\overline{BC}$  je  $n$ , a  
 duljina visine trokuta  $\triangle ACD$  na  $\overline{AC}$  je  $p$ , pa je:

$$P_{\triangle ABD} = \frac{cm}{2}, \quad P_{\triangle BCD} = \frac{an}{2} \quad \text{i} \quad P_{\triangle ACD} = \frac{bp}{2}.$$

Dalje možemo na dva načina:

**Prvi način:**

Kako je  $P_{\triangle ABD} + P_{\triangle BCD} + P_{\triangle ACD} = P_{\triangle ABC}$ , vrijedi:  $\frac{cm}{2} + \frac{an}{2} + \frac{bp}{2} = \frac{cv_c}{2}$ , odnosno

$$cm + an + bp = cv_c.$$

Podijelimo li dobivenu jednakost s  $cv_c$  dobit ćemo:  $\frac{cm}{cv_c} + \frac{an}{cv_c} + \frac{bp}{cv_c} = 1$ , odnosno

$$\frac{m}{v_c} + \frac{an}{cv_c} + \frac{bp}{cv_c} = 1.$$

Kako je  $P_{\triangle ABC} = \frac{av_a}{2} = \frac{bv_b}{2} = \frac{cv_c}{2}$ , vrijedi:  $av_a = bv_b = cv_c$ .

Sada je  $\frac{m}{v_c} + \frac{an}{av_a} + \frac{bp}{bv_b} = 1$ , odnosno  $\frac{m}{v_c} + \frac{n}{v_a} + \frac{p}{v_b} = 1$ .

**Drugi način:**

Kako je  $P_{\triangle ABD} + P_{\triangle BCD} + P_{\triangle ACD} = P_{\triangle ABC}$ , vrijedi  $\frac{cm}{2} + \frac{an}{2} + \frac{bp}{2} = P_{\triangle ABC}$ ,

$$\text{odnosno } c \cdot \frac{m}{2} + a \cdot \frac{n}{2} + b \cdot \frac{p}{2} = P_{\triangle ABC}.$$

Neka je  $P = P_{\triangle ABC}$ .

$$\text{Iz } P = \frac{av_a}{2} \text{ slijedi da je } a = \frac{2P}{v_a},$$

$$\text{iz } P = \frac{bv_b}{2} \text{ slijedi da je } b = \frac{2P}{v_b},$$

iz  $P = \frac{cv_c}{2}$  slijedi da je  $c = \frac{2P}{v_c}$ .

Izraze za  $a$ ,  $b$  i  $c$  uvrstimo u  $c \cdot \frac{m}{2} + a \cdot \frac{n}{2} + b \cdot \frac{p}{2} = P$ :

$$\frac{2P}{v_c} \cdot \frac{m}{2} + \frac{2P}{v_a} \cdot \frac{n}{2} + \frac{2P}{v_b} \cdot \frac{p}{2} = P,$$

odnosno

$$\frac{P}{v_c} \cdot \frac{m}{1} + \frac{P}{v_a} \cdot \frac{n}{1} + \frac{P}{v_b} \cdot \frac{p}{1} = P.$$

Podijelimo li izraz s  $P$ , dobit ćemo

$$\frac{m}{v_c} + \frac{n}{v_a} + \frac{p}{v_b} = 1.$$

DRŽAVNO NATJECANJE IZ MATEMATIKE  
Poreč, 12. - 14. travnja 2018.

7. razred - rješenja

OVDJE SU DANI NEKI NAČINI RJEŠAVANJA ZADATAKA. UKOLIKO UČENIK IMA DRUGAČIJI POSTUPAK RJEŠAVANJA, ČLAN POVJERENSTVA DUŽAN JE I TAJ POSTUPAK BODOVATI I OCIJENITI NA ODGOVARAJUĆI NAČIN.

**1. Prvi način:** Polazna jednačba ekvivalentna je redom s:

$$\begin{aligned}4mn - 10m + 6n &= 260 \\4mn - 10m + 6n - 15 &= 245 \\2m(2n - 5) + 3(2n - 5) &= 245 \\(2m + 3)(2n - 5) &= 245\end{aligned}$$

Rastav broja 245 na proste faktore je  $245 = 5 \cdot 7^2$ .

Djelitelji broja 245 su: 1, 5, 7, 35, 49 i 245.

S obzirom da je  $2m + 3 \geq 5$ , prvi je slučaj nemoguć.

Preostaju sljedeće mogućnosti:

- (i)  $2m + 3 = 5$ ,  $2n - 5 = 49$ , odnosno  $m = 1$  i  $n = 27$ ;
- (ii)  $2m + 3 = 7$ ,  $2n - 5 = 35$ , odnosno  $m = 2$  i  $n = 20$ ;
- (iii)  $2m + 3 = 35$ ,  $2n - 5 = 7$ , odnosno  $m = 16$  i  $n = 6$ ;
- (iv)  $2m + 3 = 49$ ,  $2n - 5 = 5$ , odnosno  $m = 23$  i  $n = 5$ ;
- (v)  $2m + 3 = 245$ ,  $2n - 5 = 1$ , odnosno  $m = 121$  i  $n = 3$ .

Rješenja su uređeni parovi (1, 27), (2, 20), (16, 6), (23, 5) i (121, 3).

**Drugi način:** Polazna jednačba transformira se na sljedeći način:

$$\begin{aligned}2mn - 5m + 3n &= 130 \\2mn + 3n &= 5m + 130 \\n(2m + 3) &= 5m + 130 \\n &= \frac{5m + 130}{2m + 3}\end{aligned}$$

Ako je  $n$  prirodni broj, onda je i njegov dvokratnik  $2n$  također prirodni broj.

Dalje vrijedi:

$$2n = \frac{10m + 260}{2m + 3} = \frac{10m + 15 + 245}{2m + 3} = \frac{5(2m + 3) + 245}{2m + 3} = 5 + \frac{245}{2m + 3}$$

Izraz  $2m + 3$  mora biti djelitelj broja 245.

Iz rastava  $245 = 5 \cdot 7 \cdot 7$ , zaključit ćemo da su djelitelji broja 245 brojevi 1, 5, 7, 35, 49 i 245.

Mogućnosti su:

- $2m + 3 = 1$ , pa je  $m = -1$  što nije prirodan broj,
- $2m + 3 = 5$ , pa je  $m = 1$  i  $n = 27$ ,
- $2m + 3 = 7$ , pa je  $m = 2$  i  $n = 20$ ,
- $2m + 3 = 35$ , pa je  $m = 16$  i  $n = 6$ ,
- $2m + 3 = 49$ , pa je  $m = 23$  i  $n = 5$ ,
- $2m + 3 = 245$ , pa je  $m = 121$  i  $n = 3$ .

Rješenja su uređeni parovi (1, 27), (2, 20), (16, 6), (23, 5) i (121, 3).

**2. Prvi način:** Članovi niza su:

$$\begin{aligned} a_1 &= 2, \\ a_2 &= 2, \\ a_3 &= a_1 - a_2 = 2 - 2 = 0, \\ a_4 &= a_2 + a_3 = 2 + 0 = 2, \\ a_5 &= a_3 - a_4 = 0 - 2 = -2, \\ a_6 &= a_4 + a_5 = 2 + (-2) = 0, \\ a_7 &= a_5 - a_6 = -2 - 0 = -2, \\ a_8 &= a_6 + a_7 = 0 + (-2) = -2, \\ a_9 &= a_7 - a_8 = -2 - (-2) = 0, \\ a_{10} &= a_8 + a_9 = -2 + 0 = -2, \\ a_{11} &= a_9 - a_{10} = 0 - (-2) = 2, \\ a_{12} &= a_{10} + a_{11} = -2 + 2 = 0, \\ a_{13} &= a_{11} - a_{12} = 2 - 0 = 2, \\ a_{14} &= a_{12} + a_{13} = 0 + 2 = 2, \dots \end{aligned}$$

Članovi niza ciklički se ponavljaju: 2, 2, 0, 2, -2, 0, -2, -2, 0, -2, 2, 0, pa opet 2, 2, 0, 2, -2, 0, -2, -2, 0, -2, 2, 0, itd.

U podnizu koji se ponavlja ima 12 članova i njihov je zbroj 0.

Iz  $100 = 12 \cdot 8 + 4$  se vidi da u prvih 100 članova zadanog niza ima 8 takvih podnizova te se još ponavljaju prva četiri člana niza.

Zbroj prvih 100 članova zadanog niza je  $8 \cdot 0 + 2 + 2 + 0 + 2 = 6$ .

**Drugi način:** Rješenje se može dobiti tako da se svaki član niza izrazi pomoću prva dva člana  $a_1$  i  $a_2$ .

Iz  $a_1$  i  $a_2$  dobiva se redom:

$$\begin{aligned} a_3 &= a_1 - a_2 \\ a_4 &= a_2 + a_3 = a_2 + a_1 - a_2 = a_1 \\ a_5 &= a_3 - a_4 = a_1 - a_2 - a_1 = -a_2 \\ a_6 &= a_4 + a_5 = a_1 + (-a_2) = a_1 - a_2 \\ a_7 &= a_5 - a_6 = -a_2 - a_1 + a_2 = -a_1 \\ a_8 &= a_6 + a_7 = a_1 - a_2 - a_1 = -a_2 \\ a_9 &= a_7 - a_8 = -a_1 + a_2 \\ a_{10} &= a_8 + a_9 = -a_2 - a_1 + a_2 = -a_1 \\ a_{11} &= a_9 - a_{10} = -a_1 + a_2 + a_1 = a_2 \\ a_{12} &= a_{10} + a_{11} = -a_1 + a_2 \\ a_{13} &= a_{11} - a_{12} = a_2 + a_1 - a_2 = a_1 \\ a_{14} &= a_{12} + a_{13} = -a_1 + a_2 + a_1 = a_2 \dots \end{aligned}$$

Zbog  $a_{13} = a_1$  i  $a_{14} = a_2$ , ponavljaju se svi ostali članovi niza.

Zbog  $100 = 12 \cdot 8 + 4$  vrijedi:

$$a_1 + a_2 + \dots + a_{100} = 8 \cdot (a_1 + a_2 + \dots + a_{12}) + a_1 + a_2 + a_3 + a_4.$$

Vrijedi  $a_1 + a_2 + \dots + a_{12} = 4a_1 - 4a_1 + 4a_2 - 4a_2 = 0$  i  $a_1 + a_2 + a_3 + a_4 = 3a_1$ ,

pa je  $a_1 + a_2 + \dots + a_{100} = 8 \cdot 0 + 3 \cdot 2 = 6$ .

**3.** Od sedam računskih zadataka biraju se tri.

Prvi se zadatak može izabrati na 7 načina, drugi na 6, a treći na 5.

To je ukupno  $7 \cdot 6 \cdot 5 = 210$  mogućnosti.

Budući da je važno samo koji su zadaci izabrani, a ne i njihov poredak,

broj 210 treba podijeliti s brojem različitih rasporeda triju zadataka.

Tri izabrana zadatka mogu se rasporediti na  $3 \cdot 2 \cdot 1 = 6$  načina.

Tri zadatka za računski dio zadaće mogu se izabrati na  $210 : 6 = 35$  načina.

Analogno se računa i broj mogućih odabira dvaju geometrijskih zadataka, od predloženih 5.

Prvi se zadatak može izabrati na 5 načina, a drugi na 4 načina.

To je ukupno  $5 \cdot 4 = 20$  mogućnosti.

I ovdje treba taj broj podijeliti s brojem različitih rasporeda dvaju zadataka, a to je 2.

Dva zadatka za geometrijski dio zadaće mogu se izabrati na  $20 : 2 = 10$  načina.

Konačno, bilo koji izbor računskih zadataka može se kombinirati s bilo kojim izborom geometrijskih zadataka, pa je ukupan broj načina na koje možemo izabrati zadatke za državno natjecanje  $35 \cdot 10 = 350$  načina.

**4.** Označimo sa  $x$ ,  $x < 1$ , dio posude koji je ispunjen 85-postotnim alkoholom.

Broj postotaka alkohola u posudi iznosi  $85x$ .

Neispunjeni dio posude iznosi  $1 - x$  i toliko će biti dodano 21-postotnog alkohola.

Njegov udio u posudi iznosi  $21(1 - x) \%$ .

Broj postotaka alkohola u posudi sada je  $21(1 - x) + 85x = 21 + 64x$ .

Ponovo se odlije  $1 - x$  smjese te se količina alkohola smanjila za  $(1 - x)(21 + 64x)$ .

Drugim dolijevanjem 21-postotnog alkohola količina alkohola se povećala za  $21(1 - x)$ .

Na kraju je dobivena 70-postotna otopina alkohola, pa vrijedi:

$$21 + 64x - (1 - x)(21 + 64x) + 21(1 - x) = 70$$

Množenjem i pojednostavlivanjem dobivamo jednadžbu:

$$64 \cdot x \cdot x = 49$$

$$x \cdot x = \frac{49}{64}$$

$$x \cdot x = \frac{7}{8} \cdot \frac{7}{8}$$

$$x = \frac{7}{8}$$

Prije dolijevanja bilo je napunjeno  $\frac{7}{8}$  posude.

**5.** Kutovi  $\angle EAH$  i  $\angle DCH$ , odnosno  $\angle AEH$  i  $\angle CDH$ , su parovi šiljastih kutova uz presječnice usporednih pravaca pa su ti parovi kutova jednakih veličina.

Onda su, prema KK poučku, trokuti  $AEH$  i  $CDH$  slični.

$$\text{Tada je } \frac{|AH|}{|CH|} = \frac{|AE|}{|CD|} = \frac{1}{2}.$$

$$\text{Zato je } |AH| = \frac{|HC|}{2} = \frac{|AC|}{3}, \text{ odnosno } p_{AHD} = \frac{1}{3} p_{ACD} = \frac{1}{3} \cdot \frac{3 \cdot 2}{2} = 1.$$

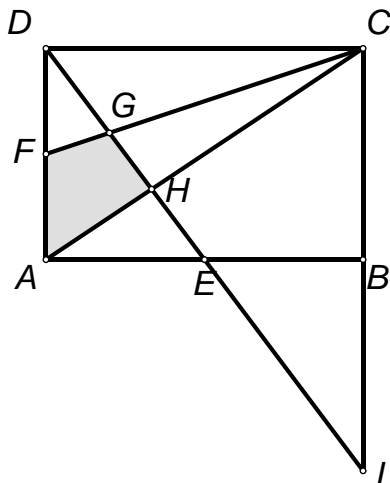

Neka je  $L$  presjek pravaca  $DE$  i  $CB$ .

Vrijedi  $|\angle AED| = |\angle BEL|$  (vršni kutovi) i  $|\angle EAD| = |\angle EBL| = 90^\circ$ .

Također je  $|AE| = |BE|$  (točka  $E$  je polovište stranice  $\overline{AB}$ ).

Stoga su trokuti  $ADE$  i  $BLE$  sukladni po KSK poučku.

Onda je  $|BL| = |AD| = 2$  pa je  $|CL| = |CB| + |BL| = 4$ .

Kutovi  $\angle FDG$  i  $\angle CLG$ , odnosno  $\angle GFD$  i  $\angle GCL$  su parovi šiljastih kutova uz presječnice usporednih pravaca pa su ti parovi kutova jednakih veličina.

Onda su, prema KK poučku, trokuti  $DFG$  i  $LCG$  slični.

Tada je  $\frac{|FG|}{|CG|} = \frac{|DF|}{|LC|} = \frac{1}{4}$ .

Zato je  $|FG| = \frac{|CG|}{4} = \frac{|CF|}{5}$ , odnosno  $p_{DFG} = \frac{1}{5} p_{DFC} = \frac{1}{5} \cdot \frac{3 \cdot 1}{2} = \frac{3}{10}$ .

Konačno,  $p_{AHGF} = p_{AHD} - p_{DFG} = 1 - \frac{3}{10} = \frac{7}{10}$ .

DRŽAVNO NATJECANJE IZ MATEMATIKE  
Poreč, 12. - 14. travnja 2018.

8. razred - rješenja

OVDJE SU DANI NEKI NAČINI RJEŠAVANJA ZADATAKA. UKOLIKO UČENIK IMA DRUGAČIJI POSTUPAK RJEŠAVANJA, ČLAN POVJERENSTVA DUŽAN JE I TAJ POSTUPAK BODOVATI I OCIJENITI NA ODGOVARAJUĆI NAČIN

1. Kada bi bilo koji od brojeva  $a$ ,  $b$ ,  $c$  bio jednak 0, onda bi i preostali brojevi morali biti jednaki nuli, dakle  $(0, 0, 0)$  je jedna uređena trojka.

Kada bi brojevi  $a$ ,  $b$ ,  $c$  bili različiti od nule, tada  $ab = c$  i  $ac = b \Rightarrow a(ab) = b \Rightarrow a^2b = b$ .

Podijelivši dobiveni izraz s  $b \neq 0$  slijedi  $a^2 = 1 \Rightarrow a = \pm 1$ .

Promotrimo dva slučaja:

1.)  $a = 1 \Rightarrow b = c$  i  $bc = 1$  pa su rješenja uređene trojke  $(1, 1, 1)$  i  $(1, -1, -1)$ .

2.)  $a = -1 \Rightarrow b = -c$  i  $bc = -1$  pa su rješenja uređene trojke  $(-1, 1, -1)$  i  $(-1, -1, 1)$ .

Ukupno ima 5 uređenih trojki realnih brojeva koji zadovoljavaju uvjete zadatka.

2. Brod je prvo plovio sat vremena brzinom od 36 km/h, dakle prešao je 36 km prema sjeveru. Prema istoku je prešao također 36 km, brzinom od 72 km/h.

Za to mu je trebalo dvostruko manje vremena, dakle 0.5 sata.

Brzinom 72 km/h plovio je ponovno prema sjeveru i to 10 minuta ili  $\frac{1}{6}$  sata.

U trećoj etapi prešao je  $72 : 6 \text{ km} = 12 \text{ km}$ .

Putanja broda može se prikazati skicom:

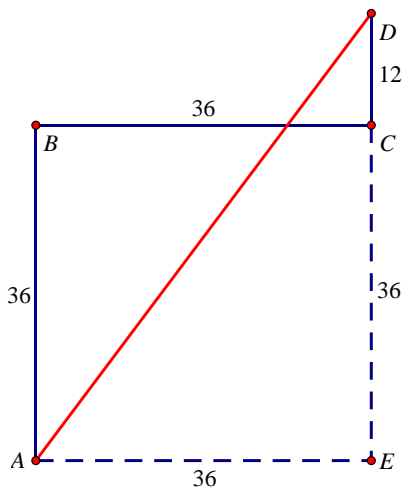

Udaljenost od luke (točka  $A$ ) do cilja (točka  $D$ ) može se izračunati iz pravokutnog trokuta  $AED$  s katetama 36 i 48, primjenom Pitagorinog poučka, tj. brod je od luke udaljen 60 km.

Prosječnu brzinu izračunat ćemo tako da ukupnu duljinu puta koju je brod prešao podijelimo s vremenom plovidbe. Prvih 36 km prešao je za 1 h, drugih 36 km za pola sata, a posljednjih 12 km za 10 minuta.

Dakle, brod je ukupno prešao 84 km, a za to mu je trebalo  $1 + \frac{1}{2} + \frac{1}{6} = \frac{5}{3}$  sata.

Prosječna brzina je  $84 : \frac{5}{3} \text{ km/h} = \frac{252}{5} \text{ km/h} = 50.4 \text{ km/h}$ .

3. Najprije odredimo najmanji prirodan broj  $k_1$  takav da vrijedi da je zbroj kvadrata bilo kojih  $k_1$  uzastopnih prirodnih brojeva djeljiv brojem 5.

Analizirajmo ostatke kvadrata prirodnih brojeva pri dijeljenju brojem 5. Neka je  $l$  prirodan broj i  $n = 5l$ . Tada je:

$$n^2 = 25l^2 = 5 \cdot 5l^2,$$

$$(n+1)^2 = (5l+1)^2 = 25l^2 + 10l + 1 = 5(5l^2 + 2l) + 1,$$

$$(n+2)^2 = (5l+2)^2 = 25l^2 + 20l + 4 = 5(5l^2 + 4l) + 4,$$

$$(n+3)^2 = (5l+3)^2 = 25l^2 + 30l + 9 = 5(5l^2 + 6l + 1) + 4,$$

$$(n+4)^2 = (5l+4)^2 = 25l^2 + 40l + 16 = 5(5l^2 + 8l + 3) + 1.$$

Iz gore navedenog slijedi da je zbroj kvadrata bilo kojih 5 uzastopnih prirodnih brojeva djeljiv brojem 5. (1)

S obzirom da su ostaci kvadrata prirodnog broja pri dijeljenju brojem 5 redom 1, 4, 4, 1, 0, itd., najmanji prirodan broj  $k_1$  takav da vrijedi da je zbroj kvadrata bilo kojih  $k_1$  uzastopnih prirodnih brojeva djeljiv brojem 5 je upravo  $k_1 = 5$ . (Očito je  $k_1 \neq 1$ , jer možemo uzeti broj koji nije djeljiv brojem 5,  $k_1 \neq 2$ , jer možemo npr. uzeti dva susjedna od kojih je jedan djeljiv brojem 5,  $k_1 \neq 3$ , jer možemo uzeti brojeve koji daju ostatke 1, 4 i 4 pri dijeljenju brojem 5,  $k_1 \neq 4$ , jer možemo uzeti četiri uzastopna broja među kojima je i onaj djeljiv brojem 5.)

Odavde slijedi i da je zbroj kvadrata uzastopnih prirodnih brojeva djeljiv brojem 5 ako i samo ako tih brojeva ima  $5i$ , gdje je  $i$  prirodan broj.

Odredimo sada najmanji prirodan broj  $k_2$  takav da vrijedi da je zbroj kvadrata bilo kojih  $k_2$  uzastopnih prirodnih brojeva djeljiv brojem 3. Najprije, neka je  $m = 3l$ , gdje je  $l$  prirodan broj. Tada je:

$$m^2 = 9l^2 = 3 \cdot 3l^2,$$

$$(m+1)^2 = (3l+1)^2 = 9l^2 + 6l + 1 = 3(3l^2 + 2l) + 1,$$

$$(m+2)^2 = (3l+2)^2 = 9l^2 + 12l + 4 = 3(3l^2 + 4l + 1) + 1.$$

S obzirom da su ostaci kvadrata prirodnog broja pri dijeljenju brojem 3 redom 1, 1, 0, 1, 1, 0, itd., zbroj tri uzastopna kvadrata daje ostatak 2 pri dijeljenju brojem 3 pa iz navedenog slijedi da je zbroj kvadrata bilo kojih 9 uzastopnih prirodnih brojeva djeljiv brojem 3, (2)

a najmanji prirodan broj  $k_2$  takav da vrijedi da je zbroj kvadrata bilo kojih  $k_2$  uzastopnih prirodnih brojeva djeljiv brojem 3 je upravo  $k_2 = 9$ . (Očito je  $k_2 \neq 1$ , jer možemo uzeti broj koji nije djeljiv brojem 3,  $k_2 \neq 4$ , jer možemo uzeti dva broja djeljiva brojem 3,  $k_2 \neq 5$ , jer možemo uzeti samo jedan broj djeljiv brojem 3,  $k_2 \neq 7, 8$ , jer možemo uzeti tri broja djeljiva brojem 3, a očito je  $k_2 \neq 2, 3, 6$ , jer ni za koja dva, tri i šest kvadrata uzastopnih brojeva zbroj nije djeljiv brojem 3.)

Odavde slijedi i da je zbroj kvadrata uzastopnih prirodnih brojeva djeljiv brojem 3 ako i samo ako tih



brojeva ima  $9i$ , gdje je  $i$  prirodan broj.

Iz (1) i (2) slijedi da je zbroj kvadrata bilo kojih 45 uzastopnih prirodnih brojeva djeljiv brojem 15. Budući da je 45 najmanji zajednički višekratnik brojeva 5 i 9, broj  $k = 45$  je i traženi minimalni broj. Naime, za bilo koji broj  $m < 45$ , vrijedi da nije djeljiv ili brojem 5 ili brojem 9 pa, prema gore navedenom, ne može dijeliti zbroj kvadrata prvih  $m$  prirodnih brojeva.

**Primjedba:** Moguće ostatke kvadrata pri dijeljenju brojem 5, odnosno brojem 3, možemo ispitati i ovako:

$$(5k \pm 1)^2 = 25k^2 \pm 10n + 1, \quad (5k \pm 2)^2 = 25k^2 \pm 40n + 4, \quad \text{odnosno} \quad (3k \pm 1)^2 = 9k^2 + 6k + 1.$$

#### 4. Prvi način:

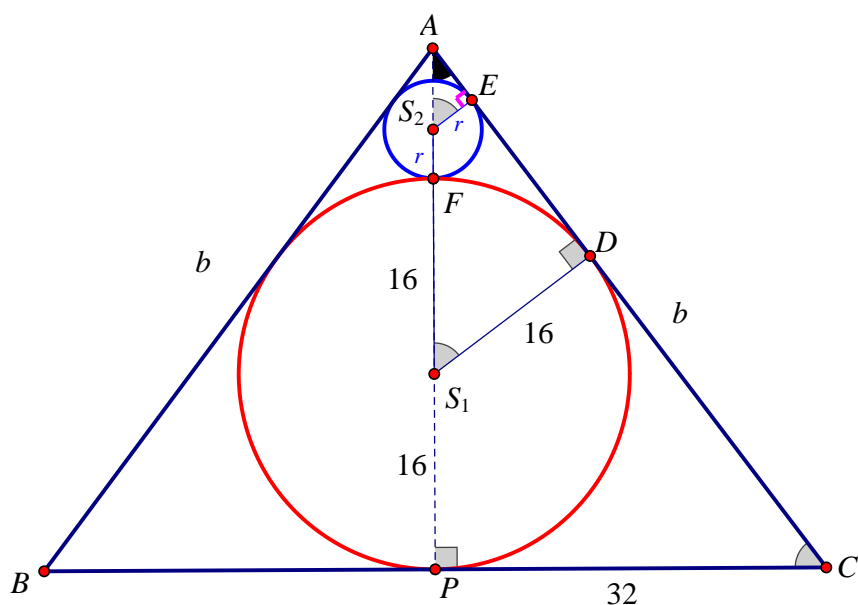

Uz oznake kao na slici neka je  $|AP| = v$ .

Trokuti  $\Delta S_1DA$  i  $\Delta S_2EA$  su slični po KK poučku, pa vrijedi:

$$16 : r = (v - 16) : (v - r - 2 \cdot 16)$$

$$16 : r = (v - 16) : (v - r - 32)$$

$$16(v - r - 32) = r(v - 16)$$

$$16v - 16r - 512 = rv - 16r$$

$$16v - rv = 512$$

$$v(16 - r) = 512$$

$$v = \frac{512}{16 - r}$$

Trokuti  $\Delta S_1DA$  i  $\Delta CPA$  su slični po KK poučku, pa vrijedi:

$$32 : 16 = b : (v - 16)$$

$$2 : 1 = b : (v - 16)$$

$$b = 2v - 32$$

Uvrštavanjem  $v = \frac{512}{16 - r}$  u prethodnu jednakost dobivamo:

$$b = 2 \cdot \frac{512}{16-r} - 32$$

$$b = \frac{1024 - 32 \cdot 16 + 32r}{16-r}$$

$$b = \frac{512 + 32r}{16-r}$$

$$b = \frac{32(16+r)}{16-r}$$

Primjenom Pitagorinog poučka na trokut  $\triangle CPA$  dobivamo:

$$b^2 = v^2 + 32^2$$

$$\left[ \frac{32(16+r)}{16-r} \right]^2 = \left( \frac{512}{16-r} \right)^2 + 32^2$$

$$32^2 \cdot \frac{(16+r)^2}{(16-r)^2} = \frac{512^2}{(16-r)^2} + 32^2 \quad /: 32^2$$

$$\frac{(16+r)^2}{(16-r)^2} = \frac{16^2}{(16-r)^2} + 1 \quad / \cdot (16-r)^2$$

$$(16+r)^2 = 256 + (16-r)^2$$

$$256 + 32r + r^2 = 256 + 256 - 32r + r^2$$

$$64r = 256$$

$$r = 4 \text{ cm}$$

Duljina polumjera druge kružnice je 4 cm.

**Drugi način:**

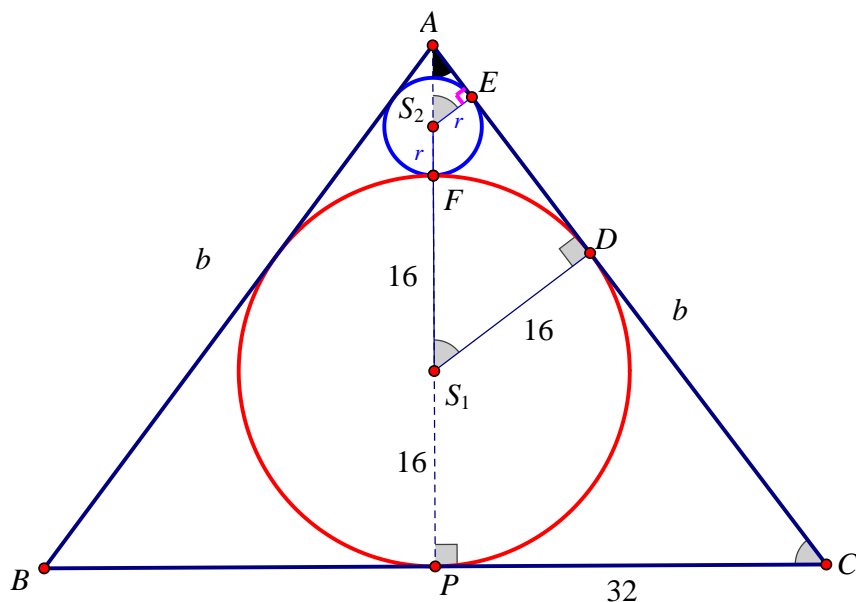

Trokuti  $\triangle S_1DA$  i  $\triangle CPA$  su slični po KK poučku, pa vrijedi:

$$32:16 = b:(v-16)$$

$$2:1 = b:(v-16)$$

$$b = 2v - 32$$

Primjenom Pitagorinog poučka na trokut  $\triangle CPA$  dobivamo:

$$b^2 = v^2 + 32^2$$

Uvrštavanjem se dobije:

$$(2v - 32)^2 = v^2 + 32^2$$

$$4v^2 - 128v + 32^2 = v^2 + 32^2$$

$$3v^2 = 128v$$

$$v = \frac{128}{3}$$

Trokuti  $\triangle S_1DA$  i  $\triangle S_2EA$  su slični po KK poučku, pa vrijedi:

$$16 : r = (v - 16) : (v - r - 2 \cdot 16)$$

$$16 : r = (v - 16) : (v - r - 32)$$

$$16(v - r - 32) = r(v - 16)$$

$$16v - 16r - 512 = rv - 16r$$

$$16v - rv = 512$$

$$v(16 - r) = 512$$

$$v = \frac{512}{16 - r}$$

Izjednačavanjem se dobije:

$$\frac{512}{16 - r} = \frac{128}{3}$$

$$128 \cdot (16 - r) = 512 \cdot 3$$

$$16 - r = 12$$

$$r = 4$$

Duljina polumjera manje kružnice je 4 cm.

5. Od starta do cilja potrebno je 10 pomaka, od kojih je 7 pomaka desno i 3 gore. Ako se sa D označi pomak za jedan udesno, a sa G pomak za jedan prema gore, put od starta do cilja može se napisati kao uređena desetorka u kojoj je 7 D-ova i 3 G-a. Pitanje je koliko ima različitih desetorki s tim svojstvom.

**Prvi način** prebrojavanja:

Položaj prvog G može se izabrati na 10 načina, drugog G na preostalim 9 i trećeg G na preostalim 8 načina. To je ukupno  $10 \cdot 9 \cdot 8 = 720$  načina. Međutim, kako nije važno koji je G izabran prvi, koji drugi, a koji treći, taj broj 720 treba podijeliti sa 6 jer je svaka moguća trojka ubrojena 6 puta ( $3 \cdot 2 \cdot 1$ ).

Dakle, do cilja je ukupno 120 puteva.

**Drugi način** prebrojavanja:

Deset različitih slova možemo poredati na  $10 \cdot 9 \cdot 8 \cdot \dots \cdot 2 \cdot 1$  načina. S obzirom da, u našem primjeru imamo deset slova od kojih je 7 D-ova i 3 G-a, svaka permutacija tih sedam istih slova D (kojih ima  $7 \cdot 6 \cdot \dots \cdot 2 \cdot 1$ ) i tri ista slova G (kojih ima  $3 \cdot 2 \cdot 1$ ) daje istu uređenu desetorku slova u kojoj je

sedam slova D i tri slova G. Zato je ukupni broj putova jednak  $\frac{10 \cdot 9 \cdot \dots \cdot 2 \cdot 1}{7 \cdot 6 \cdot \dots \cdot 2 \cdot 1 \cdot 3 \cdot 2 \cdot 1} = 120$ .